

# ALLES FLIESST...



MATERIALFLUSS-TECHNIK  
INDIVIDUELL GELÖST

**BLOKSMA**

# BLOKSMA Materialfluss-Technik, denn erfolgreiche Prozesse fließen

Wir sorgen für den idealen Materialfluss, denn die Verbindung von Qualitätsdenken und Engagement steht im Mittelpunkt unserer Unternehmung. Anhand vielfältiger Lösungs- und Optimierungsmöglichkeiten setzen wir dies in die Tat um.

Wir beraten Unternehmen unabhängig von Größen, Branchen und Produkten in allen

Fragen rund um unsere Kernkompetenzen. Wir optimieren bestehende Anlagen / Prozesse und helfen, die immer wichtiger werdenden "versteckten Produktionsnebenkosten" zu senken.

Als langjähriger Partner unserer Kunden garantieren wir ein Höchstmaß an Technologie, Qualität und Zuverlässigkeit.

Kompetent, professionell und serviceorientiert überzeugen wir durch Leistungsstärke und Innovationskraft.

BLOKSMA ist inzwischen zum Synonym für professionellen Materialfluss und technisch ausgereifte Werkstückträgersysteme geworden.

**BLOKSMA – der Spezialist mit Erfahrung, zeitgemäßer Technologie und Zukunft.**



Herzlich Willkommen  
bei BLOKSMA!

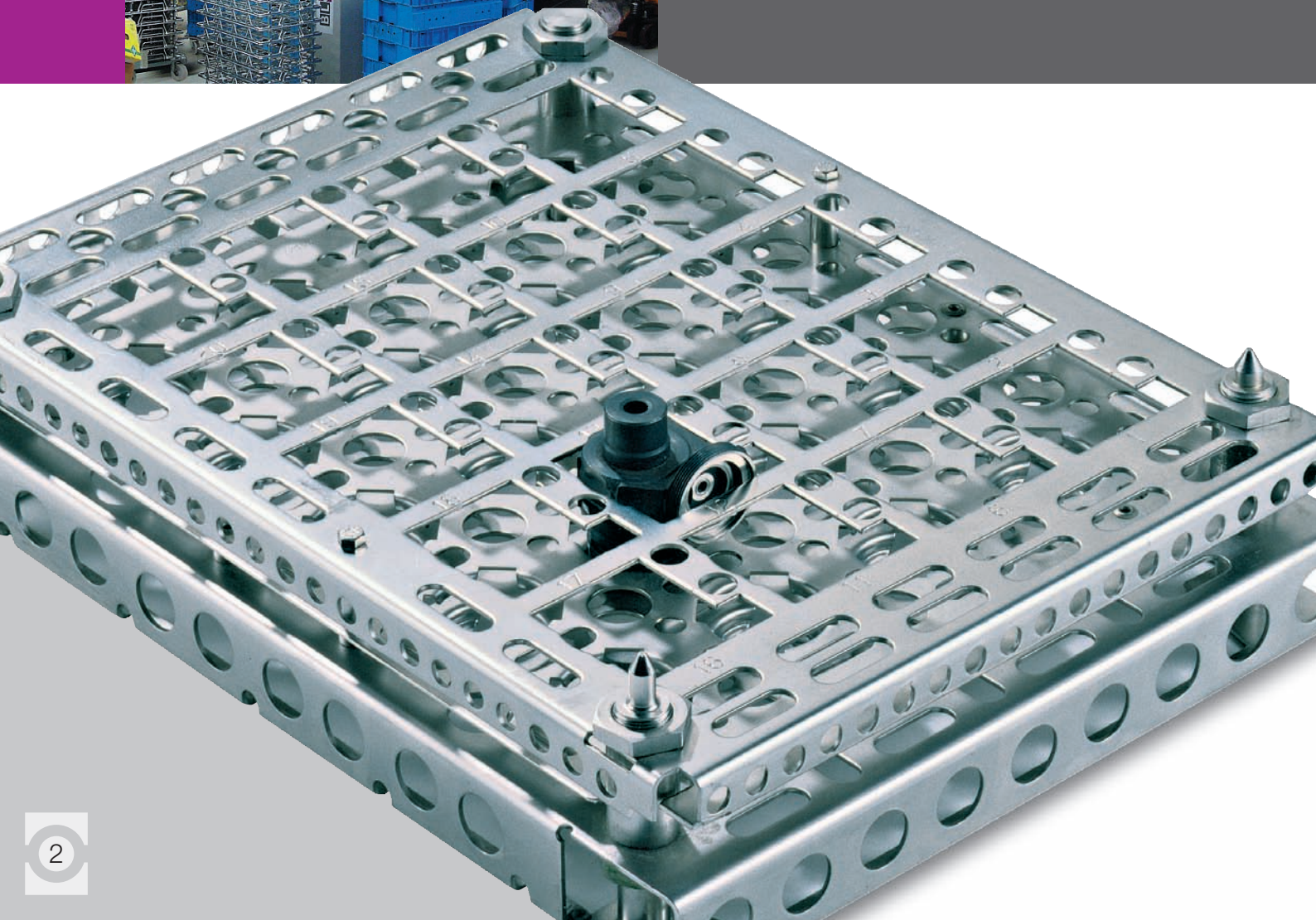



## Die Materialfluss-Technik mit dem Zeitsparfaktor

## Ob individuell oder standardisiert: BLOKSMA hat für alles eine Lösung

Kein Prozess gleicht dem anderen, aber alle erfolgreichen Prozesse haben eins gemeinsam: Das BLOKSMA Engineering-Know-how und den Zeitsparfaktor.

Unter dem Zeitsparfaktor verstehen wir die zahlreichen Engineeringdetails, die das gesamte System perfektionieren und den Workflow reduzieren.

Dieser wird in den folgenden Systemen erfolgreich in die Tat umgesetzt:

- Logistiksysteme In- & Outdoor
- Hebesysteme
- Transportsysteme
- Werkstückträgersysteme

Die Grundbauform aller BLOKSMA Produkte wird dem Gewicht, der Größe und den speziellen Anforderungen der

jeweiligen Werkstücke entsprechend angepasst.

Die Verwendung unterschiedlicher Materialien wie Stahlblech, Aluminium, Draht oder Kunststoff wird optimal auf den Einsatzbereich (zum Beispiel spanende oder nichtspanende Fertigung, Wärme- oder Oberflächenbehandlung, Waschen oder Lagern) abgestimmt.

Wer gute Antworten gibt, wird immer gefragter. Fragen Sie uns – wir haben für Ihre Anforderung gewiss die richtige, zeitsparende Lösung.

# LOGISTIKSYSTEME IN- & OUTDOOR

Perfekte Voraussetzungen für Lean Production: Wir bieten sichere Logistiklösungen für Aufbewahrung und Transport von Trägersystemen auf Basis standardisierter Komponenten.

Angepasst an die produktspezifischen Anforderungen konzipieren wir Aufbewahrungsschränke und mobile Lösungen zur Bereitstellung – alles garantiert prozessoptimiert.

# HEBE- SYSTEME

Von Grund auf effektiv: Hebesysteme bringen die Last bequem nach oben. Statt mit beiden Händen anzupacken, reicht ein Knopfdruck und die gewünschte Position wird präzise und mühelos erreicht. Das schont den Rücken Ihrer Mitarbeiter.

Und darüber hinaus werden die Zugriffszeiten reduziert. Mit den Hebesystemen von BLOKSMA stehen Ergonomie und Wirtschaftlichkeit doppelt hoch im Kurs.

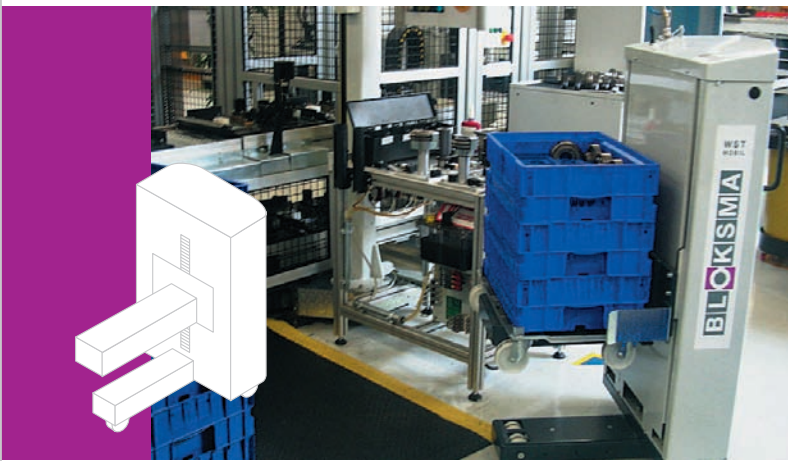

Aufbewahrungsschränke für Bodenroller

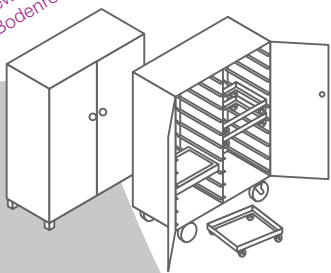

Mobile Regalwände

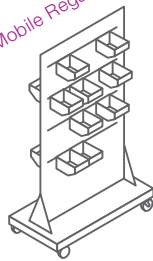

Aufbewahrungsschränke für WST

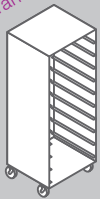

Transportschränke für Bodenroller

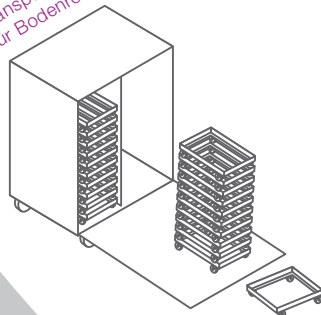

Mobile Konsolen

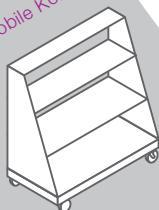

Taxiwagen

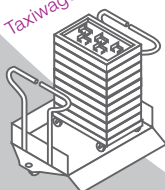

Hubgerät mobil

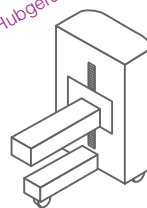

Hubgerät Tandem mobil

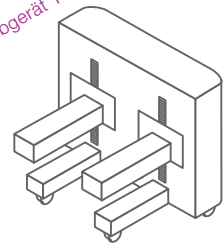

Hubgerät mobil mit Plattform schwenk- u. kipubar

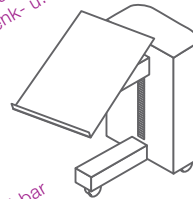

Hubgerät mobil mit Friktionsrollen

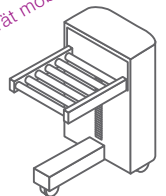

Hubgerät stationär, drehbar

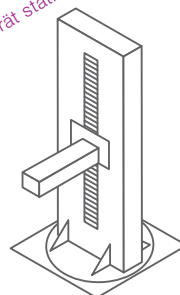

Hubgerät mobil für Seitenbeladung

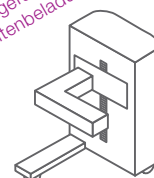

# TRANSPORT- SYSTEME

Transport und Handling leicht gemacht: Mit diesen Systemen bleibt nichts links liegen, sondern kann ganz nach Bedarf einfach und schnell an Ort und Stelle gebracht werden.

Vom Transportrahmen bis zum Plattformwagen, vom Bodenroller bis zum Hubgerät: Alle Produkte sind perfekt auf die entsprechenden Werkstückträger abgestimmt.

Mit ihrer Hilfe lassen sich kleinere, flexible Einheiten bilden – übersichtlich, platzsparend und durch kurze Laufzeit schnellstens ans Ziel gebracht.



# WERKSTÜCK- TRÄGERSYSTEME

Qualität nach Maß: Von klein und leicht bis groß und schwer – die Geometrie der Werkstücke bestimmt die Bauform der Trägersysteme. In Zeiten ständig wachsender Anforderungen sind sie für die automatisierte Fertigung unverzichtbar geworden.

Sie transportieren Teile jeder Größenordnung sorgfältig und präzise an den Bestimmungsort. Fixe Träger sind besonders für Großserien und die flexiblen Ausführungen für Klein- / Mittelserien geeignet.

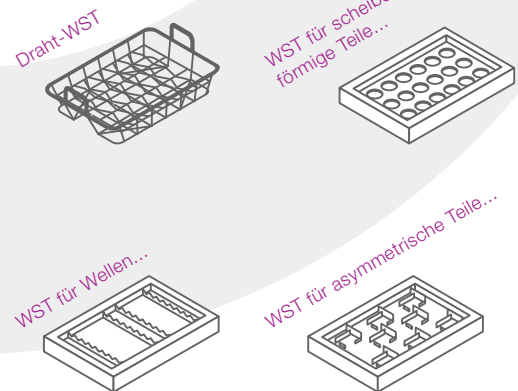
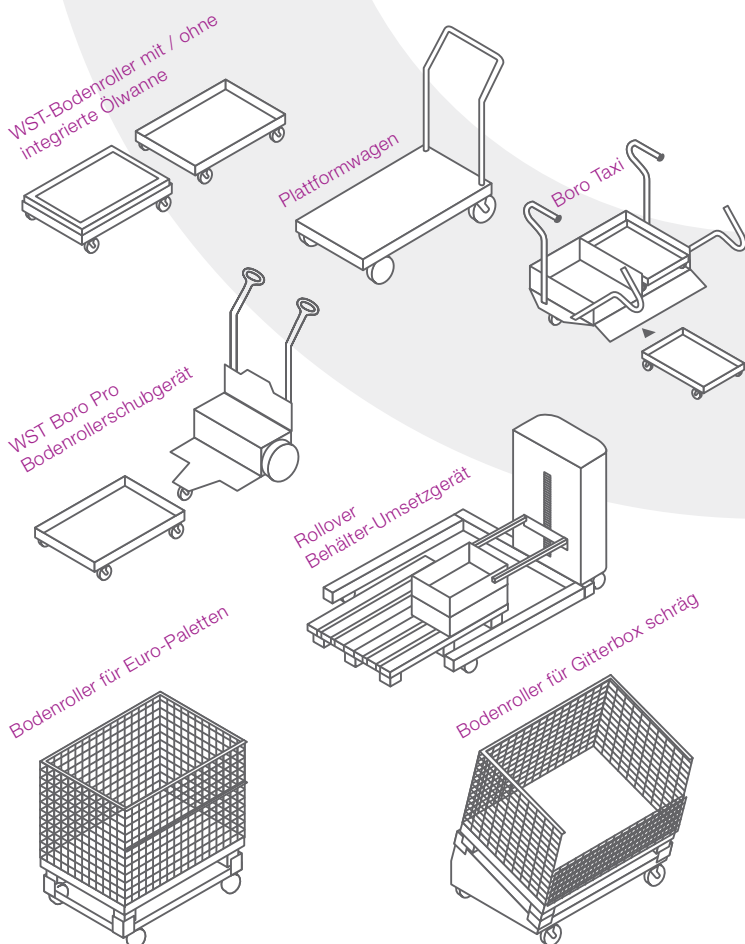
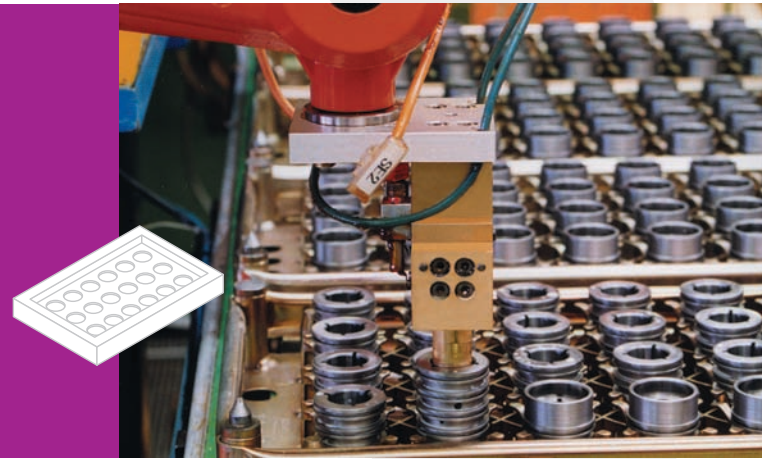

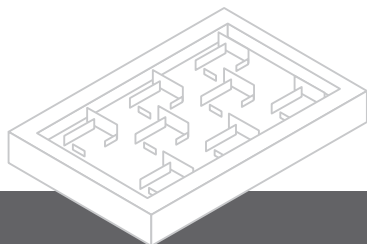

## Kreative Lösungen, von der Idee bis zum Endprodukt

BLOKSMA bietet Ihnen situationsorientierte Unterstützung für folgende Aufgabenbereiche:

- Beratung und (Soll-Ist-) Analysen
- Aufdecken bisher unbeachteten oder sogar unerkannten Rationalisierungspotentials
- Aussagestarke Kosten-Nutzen-Rechnungen
- Analyse von Produktionsabläufen

- Frühzeitiges Erkennen von logistischen Engpässen
- Planung des Materialflusses: vom Rohling bis zum Wareneingang
- Datenanalyse und Konzepterstellung

Eine besondere Spezialität ist die Entwicklung und Planung von Prototypen. Hier ergänzt sich Ihre Anforderung mit unserer Idee

zu einer Gesamtlösung. Diese wird dem tatsächlichen Handling angepasst und in einsatzbereiten Test- und Vorführgeräten umgesetzt.

BLOKSMA bietet Ihnen Einzelleistungen oder auch "Alles-aus-einer-Hand" mit kostengünstigen Konditionen für eine fachgerechte und qualitativ hochwertige Serienfertigung.

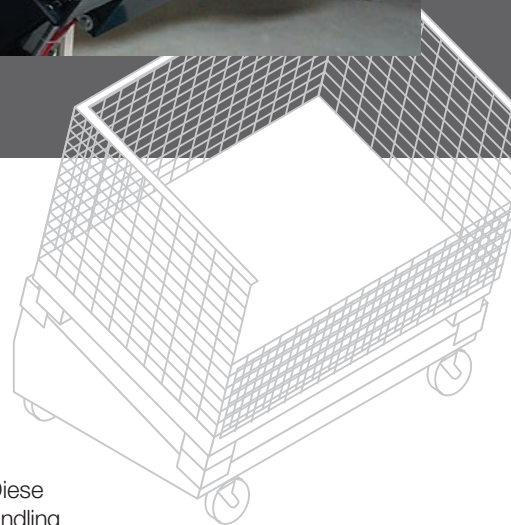

# Lösungen mit System...

Als Verantwortlicher im Bereich Prozessgestaltung, Logistik und Materialflusscontrolling kennen Sie die aktuellen Probleme:

- Immer kürzere Zeiten bei gleichzeitig wachsenden Entfernungen
- Belastungsfähige Logistik
- Fehlerfreies Zusammentragen von Komponenten zur Endfertigung
- Suche nach geeigneten Systemen zur Sicherung der Materialbewegung
- Stehende Ware kostet Geld
- Aufeinander abgestimmte Produkte und Komponenten sichern die Wettbewerbsfähigkeit
- Individuelle Lösungsansätze untermauern den Unternehmenserfolg
- Märkte rücken immer enger zusammen, aber die räumliche Entfernung der Produktionsstätten wächst.

Speziellösungen, die sich nicht durch Verwendung von zukaufbaren Komponenten realisieren lassen, werden von BLOKSMA intern produziert. Nur so lässt sich unsere Qualitätsphilosophie effizient umsetzen.

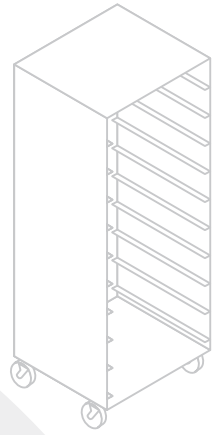

## Effizient und sicher: Innovationen von BLOKSMA

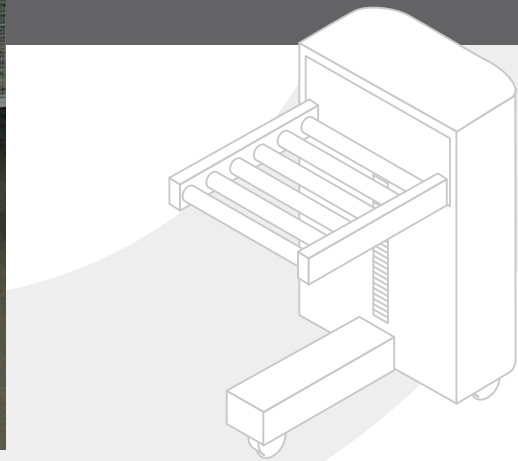
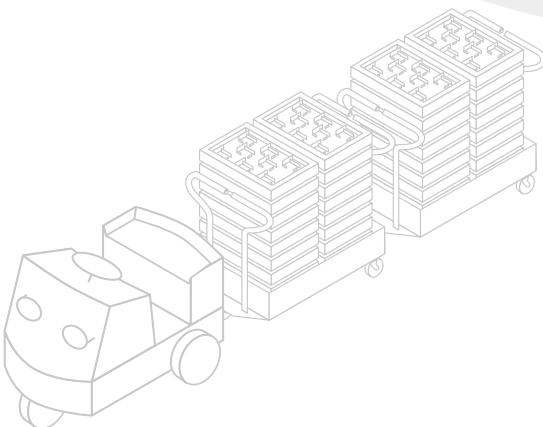
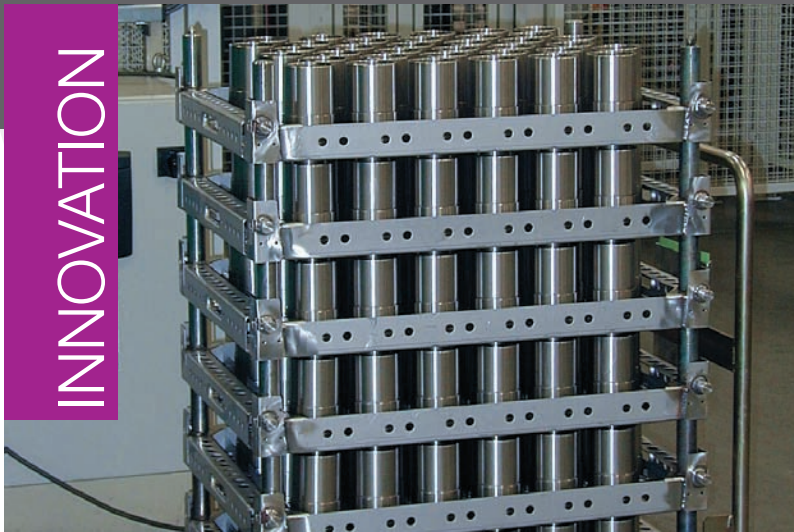

# Service inklusive – BLOKSMA Qualitäts-Dienstleistungen

Ein gutes Produkt kann seine Funktion am wirkungsvollsten entfalten, wenn die entsprechenden Voraussetzungen sichergestellt sind. Deshalb hat der Servicegedanke bei uns oberste Priorität. Das fängt mit der sachkundigen Beratung an.

Bereits im Anforderungsprofil zeigt sich unsere langjährige

Erfahrung und unser lösungsorientiertes Know-how: Das Profil sollte alle gestellten Produkthanforderungen enthalten – von der Größe und dem Einsatzbereich bis hin zu Umfeldbedingungen (wie z.B. Resistenz gegen Öl, Säuren, Temperatur, Nässe, Witterung etc.) sowie Codierungs- und Steuerungsmodalitäten.

Aus der Summe dieser Daten wird eine individuelle, kundenspezifische Lösung ersichtlich.

Diese wird von unserer Entwicklungsabteilung mit Kompetenz und Können realisiert und von unserer Produktion mit den neuesten Technologien konsequent umgesetzt.

Selbstverständlich kümmern wir uns auch um Auslieferung und die regelmäßige Wartung.

*Wir setzen unser Wissen ein, damit ein optimales Resultat entsteht und freuen uns auf einen gemeinsamen Dialog.*

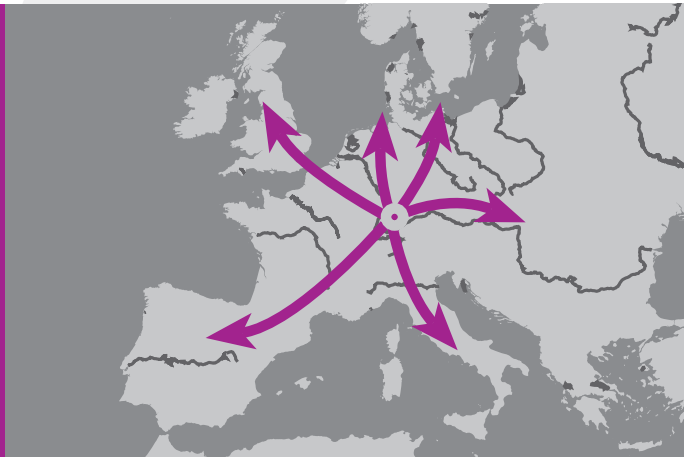

Und so einfach  
finden Sie uns:

## BLOKSMA

MATERIALFLUSS-TECHNIK  
MIT WERTSCHÖPFUNG

BLOKSMA ENGINEERING GmbH  
Materialfluss-Technik  
Steinbeisstraße 25  
D-73660 Urbach

Tel. +49(0)71 81 -8075 -0  
Fax +49(0)71 81 -8075 -51

E-Mail: [mail@bloksma.de](mailto:mail@bloksma.de)  
[www.bloksma.de](http://www.bloksma.de)



Reg.-Nr.: Q1 0299012

