

TRANSPORTGERÄTE TRT - 01

Taxiwagen für Bodenroller



Bild TRT-02

Bild TRT-03

Bild TRT-04

Geeignet für den schnellen und sicheren innerbetrieblichen Transport von Bodenrollern mit Behältern

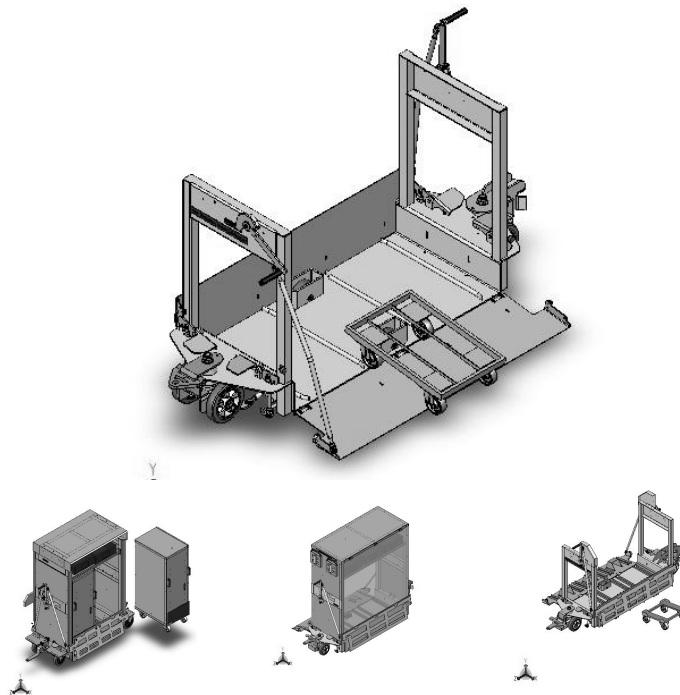
Die Bodenroller werden nach Öffnen der Rampe auf den Taxiwagen geschoben bzw. heraus geschoben – anschl. wird die Rampe verschlossen und der Taxiwagen kann seinen Routenverkehr fortsetzen.

Die Deichsel können an Ihren Schlepper angepasst werden

Verschiedene Lenksysteme möglich (nachlaufend – Achsschenkel gelenkt)

Einseitige – oder beidseitige Beladung möglich

Diverse Ausführungen möglich (Umhausung/Farben etc.)

Artikelnummer	Aufzunehmendes Produkt weitere Beschreibung	Deichsel- Höhe	Modell	Abmaße	Lenkung	Boden- freiheit
133287	3 Bodenroller 600 x 400 mm beidseitige Be-/Entladung	251 mm	TRT-BR	L = 2.110 mm B = 749 mm	Achsschenkel	30 mm
135547	3 Bodenroller 600 x 400 mm beidseitige Be-/Entladung *	251 mm	TRT-BR	L = 2.110 mm B = 749 mm	Nachlaufend	30 mm
132230	2 Bodenroller 600 x 400 mm beidseitige Be-/Entladung	267 mm	TRT-BR	L = 1.670 mm B = 765 mm	Nachlaufend	30 mm
135548	2 Bodenroller 600 x 400 mm beidseitige Be-/Entladung *	267 mm	TRT-BR	L = 1.830 mm B = 830 mm	Achsschenkel	30 mm

Andere Modelle / Abmaße auf Anfrage möglich.