

LOGISTIK TRANSPORTSCHRÄNKE

Racks und Transportschränke TFS (geschlossen)

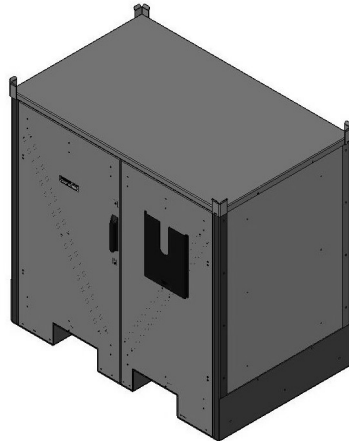

Artikel 129937

Geeignet für den schnellen und sicheren innerbetrieblichen Transport von Behältern oder Erzeugnissen

Die Bodenrollerstapel werden in die Transportschränke eingeschoben – anschl. die Türen geschlossen

Der Transport erfolgt durch Flurförderfahrzeuge wie Gabelstapler, Gabelhubwagen (bedingt), Ameise o. dgl.

Die Racks sind auf Wunsch übereinander stapelbar

Geschlossene Systeme

Diverse Ausführungen möglich (Umhausung/Farben etc.)

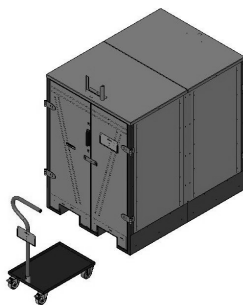

Artikel 130341

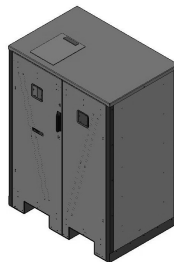

Artikel 124853

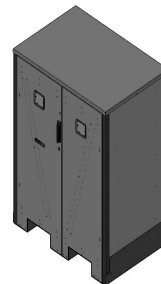

Artikel 129056

Artikelnummer	Aufzunehmendes Produkt weitere Beschreibung	Abmaße	Stapelbar
129937	2 Bodenrollerstapel Bodenrollergröße 680 x 510 mm	L = 1.175 mm B = 750 mm	ja
130341	4 Bodenrollerstapel Bodenrollergröße 610 x 420 mm	L = 1.360 mm B = 995 mm	nein
124853	2 Bodenrollerstapel Bodenrollergröße 630 x 430 mm BOZ	L = 995 mm B = 670 mm	ja
129056	2 Bodenrollerstapel Bodenrollergröße 630 x 430 mm sowie 1 Ablage für 2 KLT 600 x 400 mm	L = 995 mm B = 670 mm	ja

Andere Modelle / Abmaße auf Anfrage möglich.