

# BODENROLLER BOF

## 1.200x1.000mm • 2 Lenk-/2 Bockrollen

für Gitterboxen/Paletten max. 1.000kg

**AUFZUNEHMENDES PRODUKT**

Gitterboxen oder Paletten 1.200x1.000 mm  
oder mehrere andere Gebinde

Geeignet für den innerbetrieblichen Transport von Behälterstapeln, Gitterboxen oder Paletten. Es handelt sich um ein modular aufgebautes System, welches LKW geeignet ist (sowohl längs als auch quer). Zur Auswahl steht ein Schiebebügel zum manuellen und bequemen Schieben, eine Aufsatzplatte (Multifunktionsplatte mit Antirutsch-eigenschaften) für eine geschlossene Auflagefläche und Zurrbänder zur Ladungssicherung. Darüber hinaus gibt es die Option einer Deichsel zur Routenbildung. Der Bodenroller hat PU Räder (braun) der Shore Härte A95 (auf Anfrage andere Radqualitäten).

Der Standard Bodenroller wird von K.Hartwall nach DIN ISO 9001/14001 gefertigt und ist stapelbar. Sonderkonstruktionen werden von Bloksma entwickelt und gefertigt.

Standardmäßig verfügt der Bodenroller über einen Fußschutz sowie eine Feststellbremse.

Artikelnummer	Gewünschte Konstellation hier eintragen:				
<b>145550</b>	—	—	—	—	—
S: mit Schiebebügel O: ohne Schiebebügel	↑				
D: mit Deichsel O: ohne Deichsel		↑			
A: mit Aufsatzplatte O: ohne Aufsatzplatte			↑		
Z: mit Zurrband O: ohne Zurrband				↑	
E: mit Eckwinkel O: ohne Eckwinkel					↑

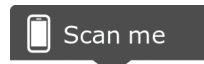

Anwendervideo

Beispiel: **145550-ODOZO**  
Bodenroller 1.200x1.000mm, 2 Lenk- / 2 Bockrollen  
mit Deichsel und Zurrband

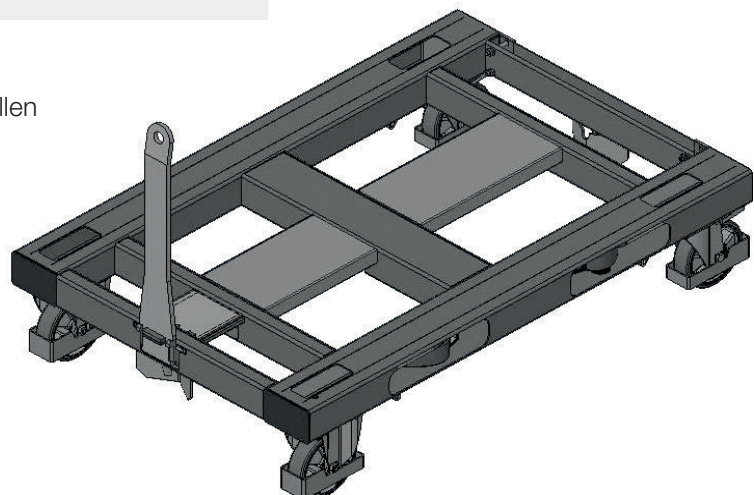

# BODENROLLER BOF

## 1.200x1.000mm • 4 Lenk-/2 Bockrollen

für Gitterboxen/Paletten max. 1.000kg

**AUFZUNEHMENDES PRODUKT**

Gitterboxen oder Paletten 1.200x1.000 mm oder mehrere andere Gebinde

Geeignet für den innerbetrieblichen Transport von Behälterstapeln, Gitterboxen oder Paletten. Es handelt sich um ein modular aufgebautes System, welches LKW geeignet ist (sowohl längs als auch quer). Zur Auswahl steht ein Schiebebügel zum manuellen und bequemen schieben, eine Aufsatzplatte (Multifunktionsplatte mit Antirutsch-eigenschaften) für eine geschlossene Auflagefläche und Zurränder zur Ladungssicherung. Darüber hinaus gibt es die Option einer Deichsel zur Routenbildung. Der Bodenroller hat PU Räder (braun) der Shore Härte A95 (auf Anfrage andere Radqualitäten).

Der Standard Bodenroller wird von K.Hartwall nach DIN ISO 9001/14001 gefertigt und ist stapelbar. Sonderkonstruktionen werden von Bloksma entwickelt und gefertigt.

Standardmäßig verfügt der Bodenroller über einen Fußschutz sowie eine Feststellbremse.

Artikelnummer	Gewünschte Konstellation hier eintragen:				
<b>211394</b>	—	—	—	—	—
S: mit Schiebebügel O: ohne Schiebebügel	↑	↑	↑	↑	↑
D: mit Deichsel O: ohne Deichsel	—	—	—	—	—
A: Aufsatzplatte O: ohne Aufsatzplatte	—	—	—	—	—
Z: mit Zurrband O: ohne Zurrband	—	—	—	—	—
E: mit Eckwinkel O: ohne Eckwinkel	—	—	—	—	—

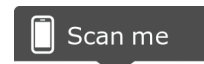

Anwendervideo

Beispiel: **211394-SD000**  
Bodenroller 1.200x1.000mm, 4 Lenk- / 2 Bockrollen mit Schiebebügel und Deichsel

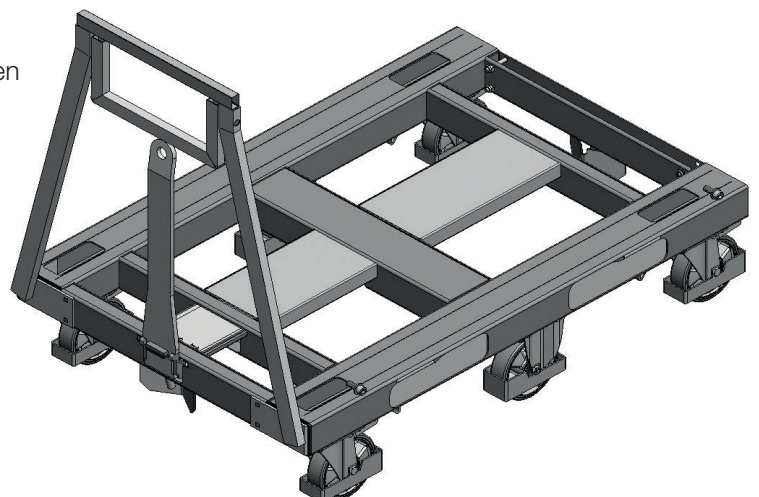

**Hinweis:** bei dieser Konstellation befinden sich Deichsel und Schiebebügel auf der selben Seite.

Weitere Modelle/Maße auf Anfrage möglich

Technische Änderungen vorbehalten

Katalog 6.0

www.bloksma.de | 37